

Das Mink Flex-System® (FBL) zum Abdichten und Führen – flexible Leistenbürsten für alle Fälle

The Mink Flex-System® (FBL) for sealing and guiding – flexible strip brushes for all applications

Mink Flex-System® (FBL) do uszczelniania i prowadzenia – elastyczne szczotki listwowe do wszelkich zastosowań

Think Mink!®



Mink
Bürsten®

Die Ideenmarke für
innovative Faserlösungen

Einfach montiert – einfach ausgewechselt – einfach gut

Simple fitting – simple replacement – simply the best

Prosty montaż – prosta wymiana – po prostu dobry

Ob als Klebe-, Steck- oder Klemmleistenbürste, das Mink Flex-System® kann mit geringstem Zeitaufwand und Werkzeugeinsatz montiert und ausgewechselt werden. Für Klebeleisten stehen Ihnen Klebebänder in drei unterschiedlichen Breiten zur Verfügung. Als Klemmleiste wird der Körper einfach über die Kante geschoben, als Steckleiste in eine gesägte oder gefräste Nut eingesetzt! Genauso praktisch verhält sich das Mink Flex-System® in Sachen Lagerhaltung. Es wird auf Rollen oder in platzsparenden „Pizzakartons“ geliefert. Mit einer Spezialschere schneiden Sie die Leisten nach Ihren Wünschen exakt auf die benötigte Länge zu.

Whether they are glued into place, inserted or pushed on, the brushes in the Mink Flex-System® can be fitted and replaced with minimum effort and use of tools. For strips that are glued, you can choose between adhesive tapes in three different widths. Push-on brushes clip onto any projecting edge, and press-fit brushes slide into a sawn or milled groove. The Mink Flex-System® is just as practical when it comes to storage. The brushes are supplied in rolls or space-saving “pizza boxes”. Take out only what you need, and cut the strips to length with a special shears.

Przyklejane, wtykane lub zaciskane szczotki listwowe systemu Mink Flex-System® można niezależnie od wariantu wykonania zamocować i wymienić przy minimalnym nakładzie czasu i wykorzystaniu narzędzi. W przypadku listew przyklejanych do dyspozycji są taśmy klejące w trzech różnych szerokościach. W przypadku listwy zaciskowej korpus po prostu nasuwa się na krawędź, a listwę wtykaną wkłada się w wycięty lub wyfrezowany rowek! Mink Flex-System® jest równie praktyczny w kwestii składowania. Dostarczany jest na szpulach lub w zajmujących niewiele miejsca “kartonach do pizzy”. Za pomocą specjalnych nożyc listwy docina się zgodnie z potrzebą dokładnie na wymaganą długość.



**Zum Schutz der Cabrio-
verdeckmechanik**
For protecting convertible roof mechanisms
Do ochrony układu mechanicznego dachu w kabrioletach

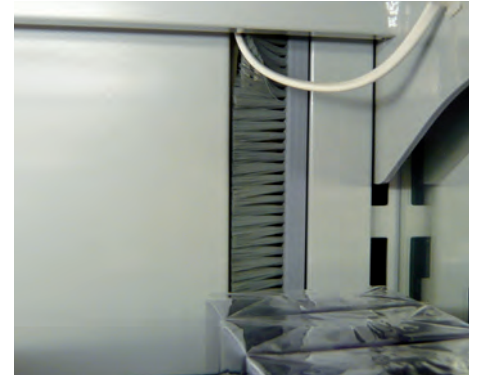

Als Kabeldurchführung im Ladenbau
As a cable feedthrough in shopfitting
Jako przepust kablowy w sklepie



Zum Aufstecken auf Blechschlenkel
Pushed onto a metal rim
Do nasadzenia na obrzeże blaszane



Als Spritzschutz für LKW-Räder
As a splash guard for truck wheels
Jako osłona przeciwbrzygowa kół samochodów ciężarowych



Zum Einstecken in Nuten
Inserted into a groove
Do wtykania we wpusty



Einfach nach Bedarf ablängen
Just cut to length as needed
Łatwe docinanie według potrzeb

Das Mink Flex-System® – flexibel Abdichten und Führen

The Mink Flex-System® – for flexible sealing and guiding

Mink Flex-System® – elastyczne uszczelnianie i prowadzenie

Runde, ovale, geschwungene und eckige Ausschnitte oder Durchbrüche können mit dem Mink Flex-System® optimal abgedichtet werden. Denn der biegsame Bürstenkörper folgt jeder Linienführung – ob axial oder radial – perfekt. Das Mink Flex-System® passt sich mit einer Vielzahl an unterschiedlichen Körperprofilen nahezu jeder Anforderung an. Gerne entwickeln wir für Sie auch individuelle Lösungen. Ausführliche Informationen zum Mink Flex-System® finden Sie im Katalog und auf unserer Homepage www.mink-buersten.com/flex-system.

The Mink Flex-System® is ideal for sealing circular, oval, curved or angular apertures. The flexible brush body perfectly follows any contour, whether axial or radial. Thanks to the wide variety of brush profiles, there is a solution for almost any requirement. And if you need a custom solution, we'll be glad to develop one for you. You'll find detailed information on the Mink Flex-System® in our catalogue and at www.mink-buersten.com/flex-system.

Okrągłe, owalne, łukowate i kątowe wycięcia lub przepusty można w optymalny sposób uszczelnić za pomocą systemu Mink Flex-System®. Giętki korpus szczotek perfekcyjnie podąża za każdą krzywizną osiową i promienistą. Mink Flex-System® dostosowuje się dzięki dużej ilości różnych profili szczotek do niemal każdego wymagania. Oferujemy również opracowanie indywidualnych rozwiązań. Szczegółowe informacje o Mink Flex-System® w katalogu oraz na naszej stronie www.mink-buersten.com/flex-system.

Vorteile Advantages Zalety:

- Optimales Abdichten von runden, ovalen, geschwungenen und eckigen Ausschnitten
- Flexible Anpassung an jede Linienführung – ob axial oder radial
- Verlustfreier Verbrauch – nur so viel abschneiden wie benötigt wird
- Platzsparende Lagerhaltung
- Bürstenkörper aus hochwertigen Kunststoffen – UV- und ozonbeständig sowie hoch belastbar bei chemischen und thermischen Einflüssen
- Rollenmaterial – bis zu mehreren hundert Metern am Stück lieferbar
- Große Auswahl an unterschiedlichen Standard- und Lagerprofilen

- Perfect sealing of circular, oval, curved or angular apertures
- Adaptable to any contour – whether axial or radial
- No waste: cut off only as much as you need
- Space-saving storage
- Brush body made of high-quality plastic – highly resistant to UV light, ozone and chemical and thermal influences
- Rolls available in lengths of up to several hundred metres
- Choose from a wide range of standard profiles in stock

- Optymalne uszczelnianie okrągłych, owalnych, łukowatych i kanciastych wycięć
- Elastyczne dopasowanie do każdej krzywizny – osiowo albo radialnie
- Zużycie bez strat – odcina się tylko potrzebną długość
- Składowanie zajmujące niewiele miejsca
- Korpus szczotek z tworzyw sztucznych o wysokiej jakości – odporny na promieniowanie UV i na działanie ozonu, a także na substancje chemiczne i oddziaływanie ciepła
- Materiał na rolkach – oferowany w jednym kawałku aż do kilkuset metrów
- Duży wybór różnych profili standardowych i dostępnych z magazynu



Große Profilauswahl für maximale Flexibilität

Large selection of profiles for maximum flexibility

Duży wybór profili zapewniający maksymalną elastyczność

Die Standardprofile für das Mink Flex-System®

Standard profiles for the Mink Flex-System®

Standardowe profile do Mink Flex-System®

*FBL0706, für Nutbreite 6 mm, for 6 mm groove width, do średnicy szczeliny 6 mm

*FBL0908, für Nutbreite 8 mm, for 8 mm groove width, do średnicy szczeliny 8 mm

*FBL1108, für Nutbreite 10 mm, for 10 mm groove width, do średnicy szczeliny 10 mm

FBL 1230

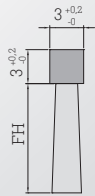

FBL 4040

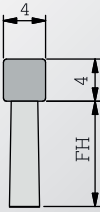

FBL 4006

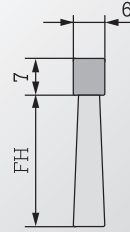

FBL 5060

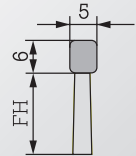

FBL 5038

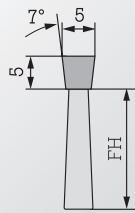

FBL 4008

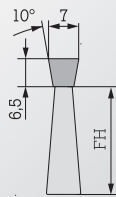

FBL 4009

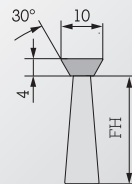

***FBL 0706 / 0908 / 1108**

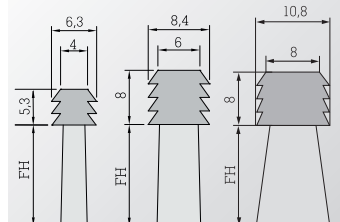

FBL 3002

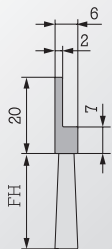

FBL 6000

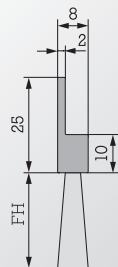

FBL 6050

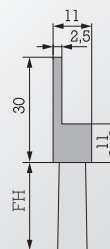

FBL 4004

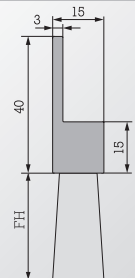

FBL 3003

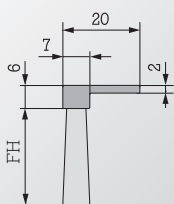

FBL 6001

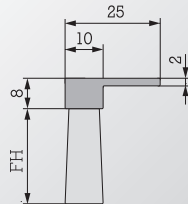

FBL 6051

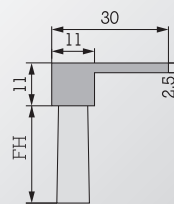

FBL 4005

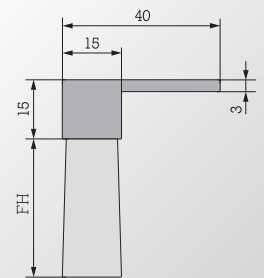

- 1) FBL1310/1311, für Blechdicke 0,6 - 1,5 mm, for sheet metal thickness 0.6 - 1.5 mm, do grubości blachy 0,6 - 1,5 mm
- 2) FBL1320/1321, für Blechdicke 1,5 - 2 mm, for sheet metal thickness 1,5 - 2 mm, do grubości blachy 1,5 - 2 mm
- 3) FBL1330/1331, für Blechdicke 2 - 3 mm, for sheet metal thickness 2 - 3 mm, do grubości blachy 2 - 3 mm
- 4) FBL1340/1341, für Blechdicke 3 - 4 mm, for sheet metal thickness 3 - 4 mm, do grubości blachy 3 - 4 mm
- 5) FBL1350/1351, für Blechdicke 5 - 6 mm, for sheet metal thickness 5 - 6 mm, do grubości blachy 5 - 6 mm
- 6) FBL1360/1361, für Schlitzbreite 2,7 mm, for slot width 2.7 mm, do szczeliny o szerokości 2,7 mm
- 7) FBL1363, für Schlitzbreite 3,3 mm, for slot width 3.3 mm, do szczeliny o szerokości 3,3 mm

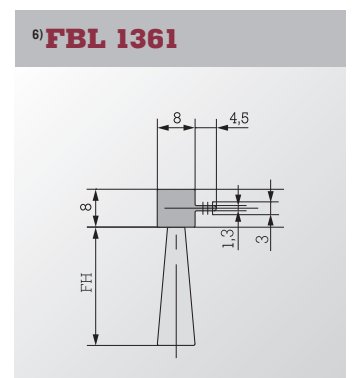
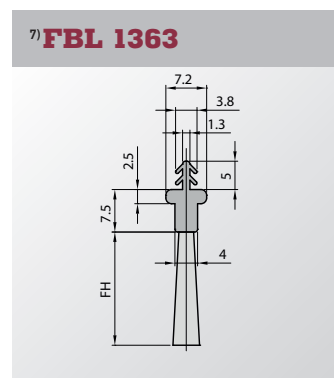
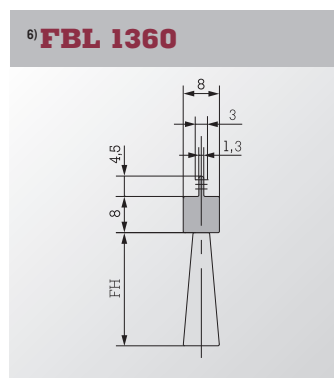
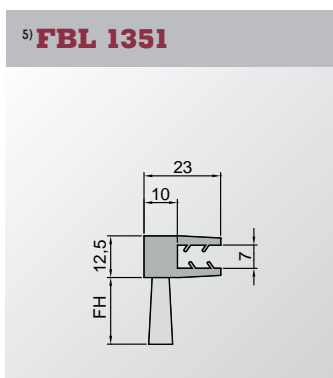
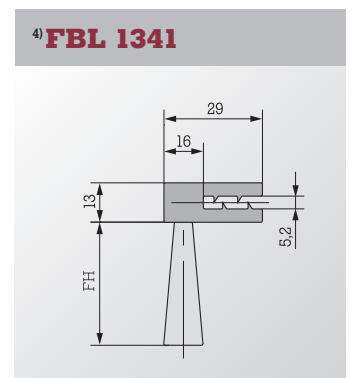
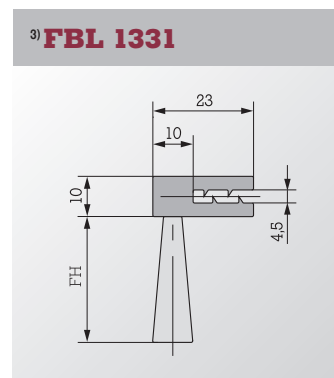
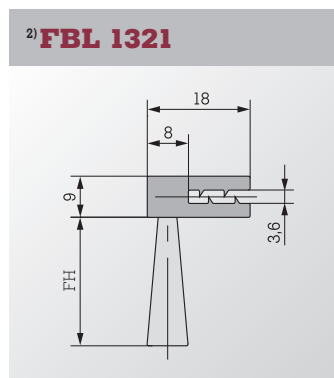
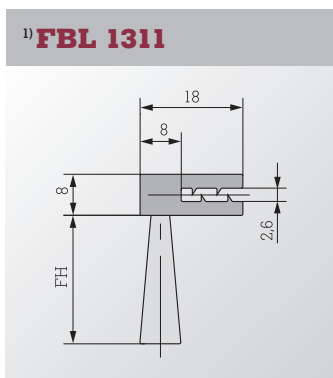
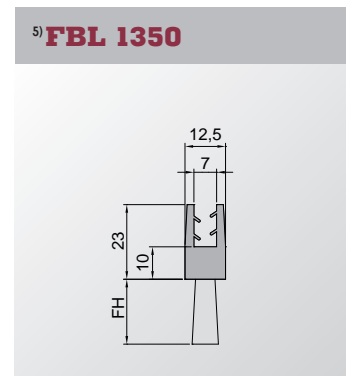
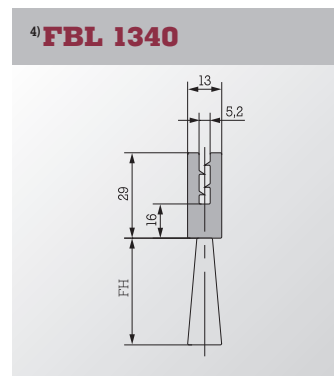
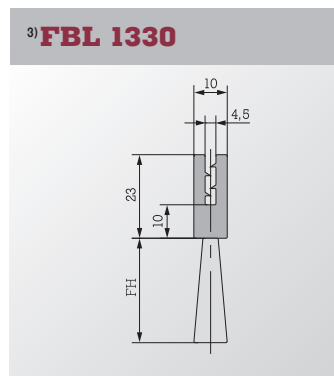
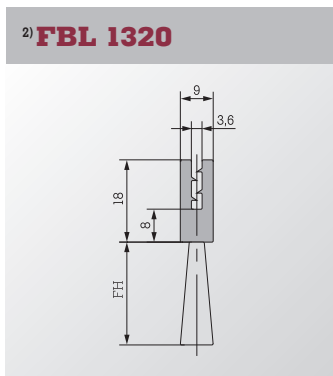
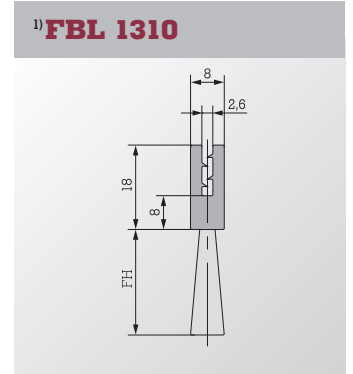
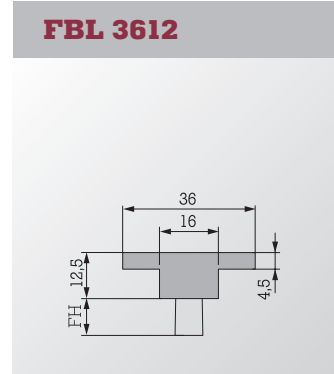
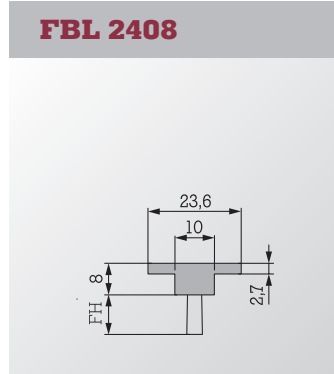
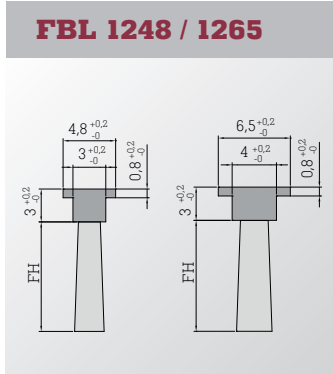

Details über Standardfasern
und Faserhöhen unter:
www.mink-buersten.com/flex-system

For details on standard bristles
and bristle lengths, go to:
www.mink-buersten.com/flex-system

Szczegóły o standardowych włóknach i
wysokości włókien pod:
www.mink-buersten.com/flex-system

Zentrale Headquarters Centrale

August Mink GmbH & Co. KG

Fabrikation
technischer Bürsten
Wilhelm-Zwick-Straße 13
D-73035 Göppingen
fon +49 (0)71 61 40 31-0
fax +49 (0)71 61 40 31-500
info@mink-buersten.de

Beratungsniederlassungen Consulting subsidiaries Succursales d'assistance-conseil

Benelux

Mink-Bürsten B.V.
Hanzeweg 6
NL-8061 RC Hasselt
fon +31 (0)38 3 86 61 77
fax +31 (0)38 3 86 61 78
info@mink-buersten.nl

Frankreich

Mink-France S.A.R.L.
2, rue de l'Octroi
F-78410 Aubergenville
fon +33 (0)1 34 84 75 64
fax +33 (0)1 34 84 01 81
info@mink-france.fr

Italien

Mink-Italia s.r.l.
Società con Socio unico
Via Speranza 5
I-40068 S. Lazzaro
di Savena (BO)
fon +39 051 45 26 00
fax +39 051 62 78 325
info@mink-italia.it

Skandinavien

Mink-Bürsten ApS
Glasvænget 2
DK-5492 Vissenbjerg
fon +45 70 26 20 77
fax +45 70 26 20 78
info@mink-buersten.dk

UK & Irland

Mink-Brushes (UK) Ltd.
Cash's Business Centre
Cash's Lane
GB-CV1 4PB Coventry
fon +44 (0)24 76 63 25 88
fax +44 (0)24 76 63 25 90
sales@mink-brushes.co.uk

Außendienst vor Ort Field service Service extérieur sur place

Österreich

August Mink GmbH & Co.
KG
Fabrikation
technischer Bürsten
Wilhelm-Zwick-Straße 13
D-73035 Göppingen
fon +49 (0)71 61 40 31-0
fax +49 (0)71 61 40 31-500
info@mink-buersten.de

Polen

August Mink GmbH & Co.
KG
Fabrikation
technischer Bürsten
Wilhelm-Zwick-Straße 13
D-73035 Göppingen
fon +49 (0)71 61 40 31-0
fax +49 (0)71 61 40 31-500
info@mink-buersten.de

Schweiz

August Mink GmbH & Co.
KG
Fabrikation
technischer Bürsten
Wilhelm-Zwick-Straße 13
D-73035 Göppingen
fon +49 (0)71 61 40 31-0
fax +49 (0)71 61 40 31-500
info@mink-buersten.de

Spanien & Portugal

August Mink GmbH & Co. KG
Fabrikation
technischer Bürsten
Wilhelm-Zwick-Straße 13
D-73035 Göppingen
fon +49 (0)71 61 40 31-0
fax +49 (0)71 61 40 31-500
info@mink-buersten.de